

MABEG®

ZOB | Komplettausstattung aus einer Hand

MABEG Kreuschner GmbH & Co. KG
Ferdinand-Gabriel-Weg 10 | 59494 Soest

Tel +49 2921 7806-0 | Fax +49 2921 7806-184
fahrgastinfo@mabeg.eu | www.mabeg.eu



Stadtmöbelsystem CONTEMPORA
Design: SIEGER DESIGN, Sassenberg

Stand | 04.2009
Farbliche und technische Änderungen vorbehalten.



WC Anlagen



Kioskanlagen



Fahrradbügel



Pavillons

Sie planen einen
Zentralen Omnibusbahnhof?



Hier finden Sie das Leistungsspektrum
des Spezialisten aus einer Hand.



Werbevitriolen



Wartehallen



Fahrgastinformationssysteme



Sitzmöbel

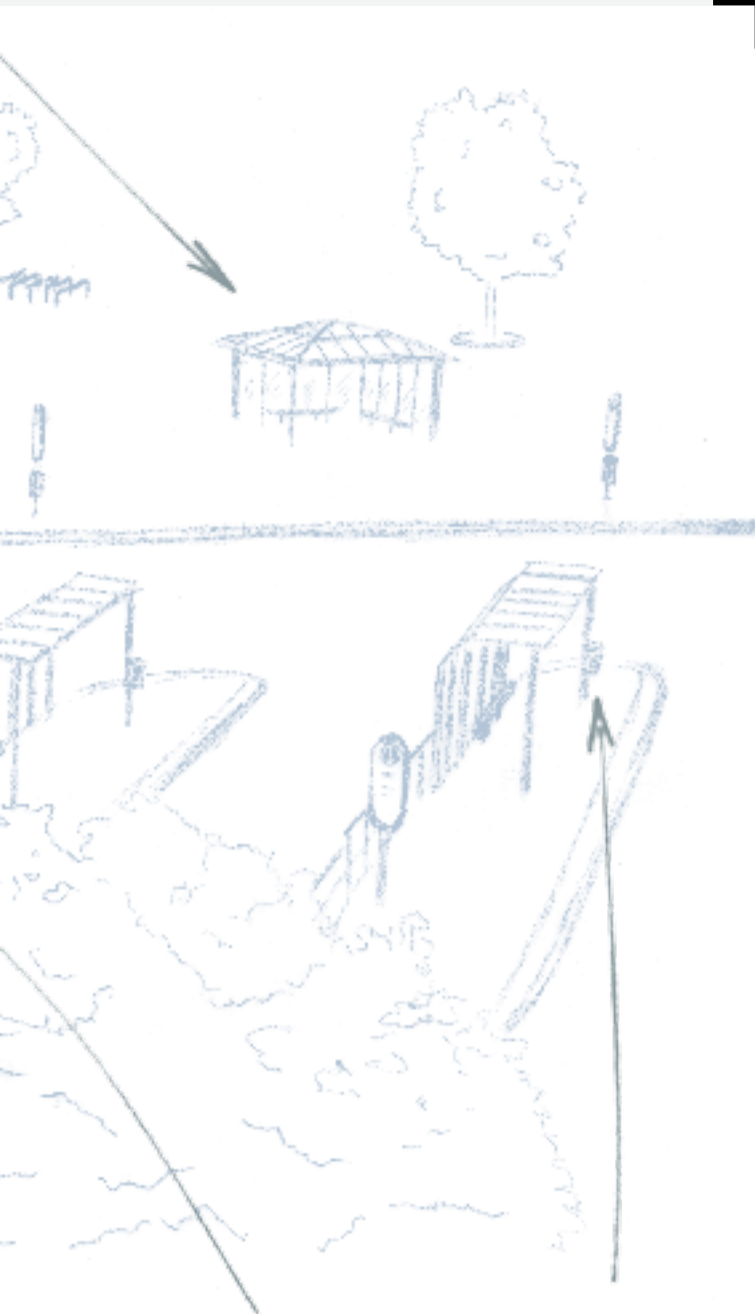

ZENTRALER OMNIBUSBAHNHOF

LEISTUNGSSPEKTRUM

Seite 4/5 Unser Service- und Leistungsangebot

WARTEHALLEN | Systemübersichten

Seite	6	Wartehalle System A
	7	Wartehalle System BASIC
	8	Wartehalle System CONPOSITION
	9	Wartehalle System CONTEMPORA
10		Wartehalle System G
11		Wartehalle System T
12		Wartehalle System O
13		Wartehalle System Raster 22

WARTEHALLEN | Zubehör

Seite	14	Sitzmöbel Abfallbehälter
	16	Vitrinen FGI-Systeme Fahrradbügel

WC ANLAGEN | Systemübersichten

Seite	18	System A
	19	System CONTEMPORA

PAVILLON

Seite	20	Casa Urbana
-------	----	-------------

WIND- UND SPRITZSCHUTZWÄNDE

Seite	21	Wind- und Spritzschutzwände
-------	----	-----------------------------

FAHRRADABSTELLANLAGEN

Seite	22	Systemübersichten
-------	----	-------------------

ZUSATZKOMPONENTEN

Seite	24	Projektbeispiele
-------	----	------------------

REFERENZEN

Seite	26	ZOB Erkelenz
	27	ZOB Passau
	28	ZOB Waldachtal
	29	ZOB Rietberg

KONTAKT

Seite	30/31	Raum für Notizen und Anfrageformular
	32	Ansprechpartner

MABEG Kreuschner GmbH & Co. KG
Ferdinand-Gabriel-Weg 10 | 59494 Soest

Tel +49 2921 7806-0 | Fax +49 2921 7806-184
stadtmobiliar@mabeg.eu | www.mabeg.eu



Geländer und Poller



Abfallbehälter

Am Anfang steht das Gespräch

MABEG bietet Ihnen ein vielfältiges Produktportfolio von Fahrgastinformationssystemen. Gern stellen Ihnen unsere Mitarbeiter persönlich und detailliert die Produkte vor. Auch bei der Auswahl des Systems, das am besten für Ihre Bedürfnisse geeignet ist, stehen wir Ihnen selbstverständlich beratend zur Seite. Auf Wunsch erstellen wir mit Ihnen eine Bestandsaufnahme vor Ort.



Montage und Wartung

Unsere Montageabteilung gewährleistet die fachgerechte Montage vor Ort. Tiefbauarbeiten werden als komplette Leistung aus einer Hand abgewickelt.

MABEG versteht sich als Gesamtdienstleister und steht Ihnen auch nach Abschluss Ihres Projekts mit Rat und Tat zur Seite: Sei es bei der Erweiterung oder der Pflege von vorhandenen Projekten.

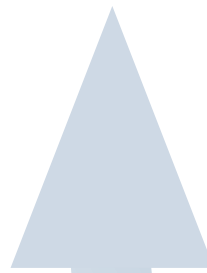

Kompetenz

Seit 1970 ist MABEG am Markt auf dem Sektor »Fahrgastinformation« tätig. Wir bieten Ihnen Entwicklung, Produktion und Vertrieb von Produkten aus einer Hand.

MABEG hat Trends gesetzt und Klassiker entwickelt, die aus dem öffentlichen Raum nicht mehr wegzudenken sind. Wir halten engen Kontakt zum Endkunden durch eigene, geschulte Mitarbeiter.

Der Vertrieb der Produkte erfolgt ausschließlich durch MABEG Mitarbeiter.

Qualität

Wir bieten umfangreiches Know-how, durch langjährige Mitarbeiter. – Made in Germany – für MABEG kein Fremdwort sondern eine Selbstverständlichkeit. Unser Betrieb ist zertifiziert nach DIN ISO EN 9001.

Unser »Denken in Systemen« bringt nicht nur neue Produkte hervor, sondern bietet auch eine Vielfalt an Varianten innerhalb der einzelnen Systeme. Einfaches Handling – eine Zielsetzung, die vielfach in Zusammenarbeit mit den Anwendern entwickelt wird.

Die Planung

Sie erhalten von uns detaillierte Angebote, damit Sie Planungssicherheit haben.



Konstruktion und Entwicklung

Gern übernehmen wir für Sie die Prüfung und Anpassungen an örtliche Gegebenheiten. Ihre spezifischen Vorgaben können hier besondere Berücksichtigung finden.



Grafische Konzeption

Vom ersten Entwurf bis zum Druck hat unsere Grafikabteilung ein Auge für Ihr Corporate Design und die Anforderungen Ihrer Fahrgäste.



Produktion

Herausragendes Merkmal unserer Produkte ist neben dem guten Design die überzeugende Qualität. Für die Realisierung Ihres Projektes stehen unsere erfahrenen Mitarbeiter mit ihrem umfangreichen Know-how zur Verfügung.



Langlebigkeit

»Gutes Design lebt länger«. Viele Systeme setzen auf Schildbefestigungen ohne sichtbare Verschraubungen – das bietet Ihnen eine hohe Vandalismusresistenz. Eine Ersatzteilversorgung ist bei MABEG auch nach Jahren gewährleistet, da unserer Systeme sich seit langem am Markt behaupten und bestehen.

Selbstverständlich ist für uns auch die Archivierung der Druckunterlagen – dadurch haben Sie im Ersatzfall hohe Sicherheit bei einer Nachbestellung oder Ersatzteillieferung.

Umweltfreundlichkeit

Durch die Verwendung von recycelfähigem Material wie z. B. Aluminium tragen wir zur Entlastung der Umwelt bei. Der Einsatz von hochwertigen Siebdruckfarben gewährleistet ein dauerhaft attraktives Erscheinungsbild.

Alternativ bieten wir auch die Möglichkeit Beschriftungen mit hochwertigen Plottfolien zu erstellen. Gerne erläutern wir Ihnen die Vorteile der jeweiligen Einsatzmöglichkeiten bei Ihrem Projekt.

Systembeschreibung

Stahlrohrkonstruktion, vollbadfeuerverzinkt, spezialfarbbeschichtet, Dacheindeckung in Aluminium;

Verglasung:

Dachschrägen in VSG, Rück- und Seitenwände in ESG

Bautiefe einzeilig (EZ):	1.150 - 2.500 mm
Baulänge (EZ) - Rastermaß:	1.220 (bzw. 1.375) mm
Bautiefe doppelzeilig (DZ):	4.000/4.400 mm
Baulänge (DZ) - Rastermaß:	1.375 mm (Additiv)

Besonderheit

Als mobile Variante mit 2 oder 3 Feldern Baulänge lieferbar. Auch als WC-Modul für Fahrer in/ohne Kombination einer Wartehalle lieferbar.

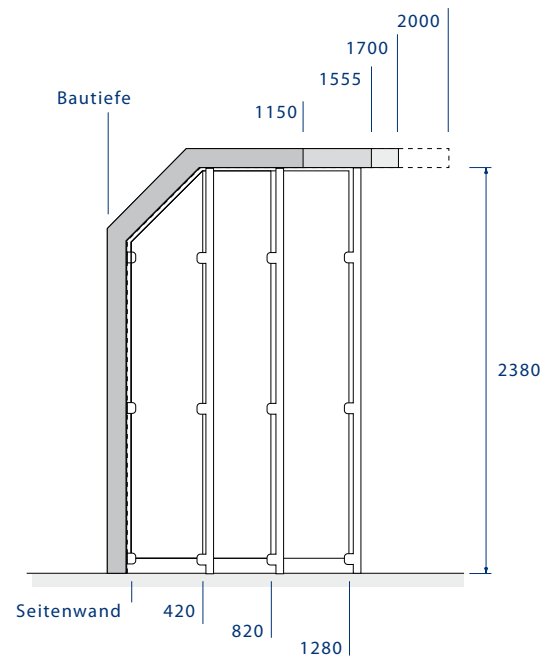

Detailansicht Scheibendekor Wartehalle System A



Wartehalle | SYSTEM BASIC

Design: metz und kindler produktdesign, Darmstadt

**Systembeschreibung**

Stahlrohrkonstruktion, vollbadfeuverzinkt, spezialfarbeschichtet, Funktionsband oben/unten aus Aluminiumstrangpressprofil, Dacheindeckung in Aluminium bzw. VSG (Bogen- oder Waggondach: Acrylat);

Verglasung: Rück- und Seitenwände in ESG

Bautiefe einzelig (EZ):	1.700 - 2.450 mm
Baulänge (EZ) - Rastermaß:	1.420 mm
Bautiefe doppelzeilig (DZ):	4.340 mm
Baulänge (DZ) - Rastermaß:	1.420 mm (Additiv)

Besonderheit

Unterschiedliche Dachformen lieferbar:

Pulldach, Bogendach, Waggondach, Satteldach, Flachdach.

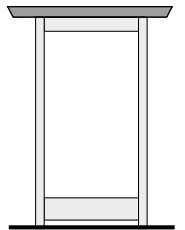
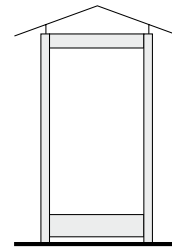
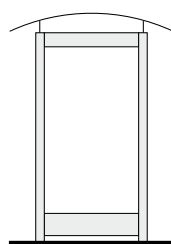
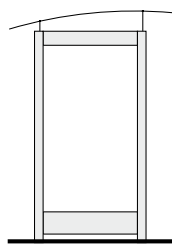
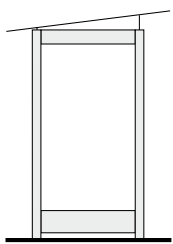

Detailansicht Scheibendekor Wartehalle System BASIC



Systembeschreibung

Stahlrohrkonstruktion, vollbadfeuverzinkt, spezialfarbbeschichtet, Dacheindeckung in Aluminium bzw. VSG
 Verglasung: Rück- und Seitenwände in ESG

Bautiefe einzeilig (EZ):	1.700 - 2.450 mm
Baulänge (EZ) - Rastermaß:	1.500 mm
Bautiefe doppelzeilig (DZ):	4.000/4.600 mm
Baulänge (DZ) - Rastermaß:	Additiv

Besonderheit

Auch freitragend, ohne Seitenwände lieferbar.
 Stützelemente aus zusammengesetzten Flachstählen.

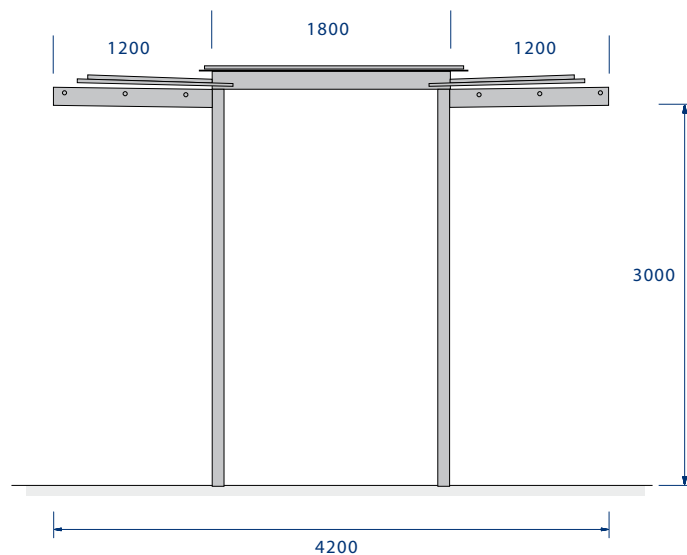



Systembeschreibung

Konstruktion aus Aluminium-Strangpressprofil,
Dacheindeckung in Aluminium bzw. VSG,
Eindeckung auskragender Flächen in Aluminium
Verglasung: Rück- und Seitenwände in ESG

Bautiefe einzeilig (EZ):	1.200 - 4.800 mm
Baulänge (EZ) - Rastermaß:	1.200 mm
Bautiefe doppelzeilig (DZ):	1.200 - 4.800 mm ⁽¹⁾
Baulänge (DZ) - Rastermaß:	Additiv

⁽¹⁾ mit Kragarm bis zu 7.200 mm

Besonderheit

»Baukastensystem« – von der Wind/Spritzschutzwand über Wartehalle, Fahrradabstellanlage, Treppeneinhausung bis hin zum Pavillon sind die unterschiedlichsten Bauformen möglich.

Die umlaufende Dachrinne dient zur Anbindung der optional umlaufenden Dachauskragung.

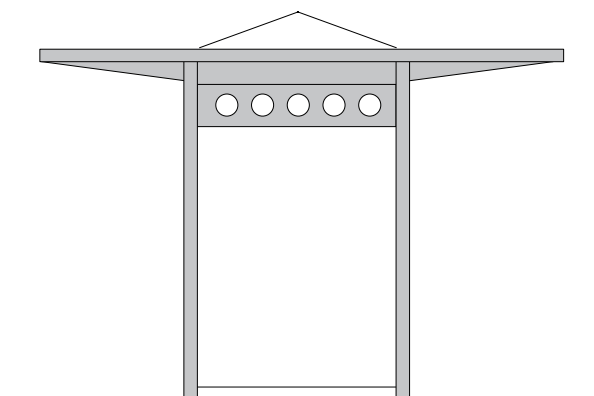

Detailansicht Scheibendekor Wartehalle System CONTEMPORA

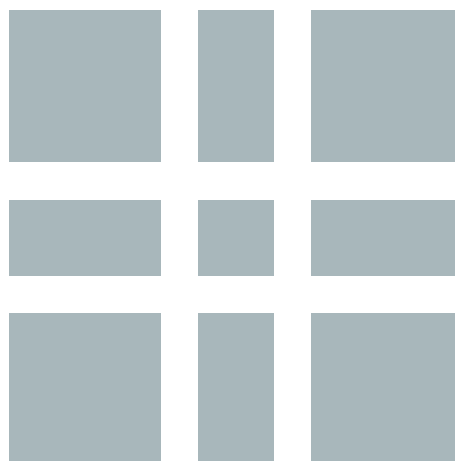



Systembeschreibung

Stahlrohrkonstruktion, vollbadfeuverzinkt, spezialfarbbe-
schichtet, Dacheindeckung in VSG

Verglasung: Rück- und Seitenwände in ESG

Bautiefe einzeilig (EZ): 1.700 - 2.500 mm
Baulänge (EZ) - Rastermaß: 1.500 mm

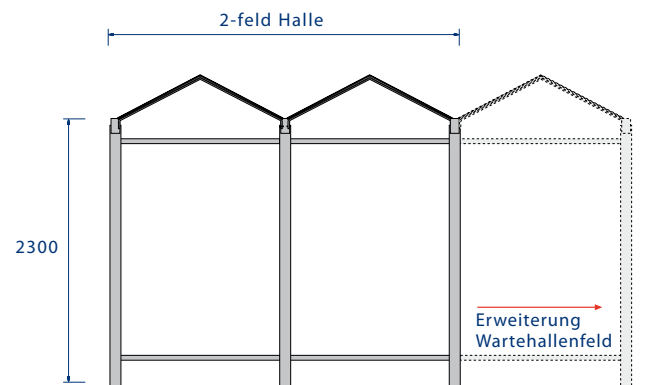

Detailansicht Scheibendekor Wartehalle System G

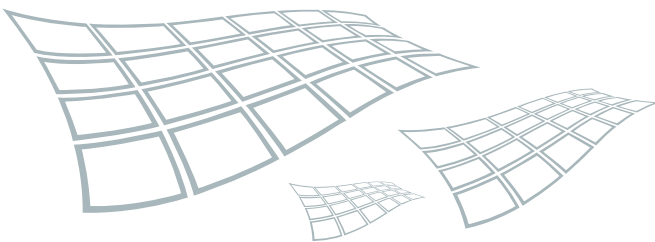



Systembeschreibung

Stahlrohrkonstruktion, vollbadfeuverzinkt, spezialfarbbe-
schichtet, Dacheindeckung in Acrylglas

Verglasung: Rück- und Seitenwände in ESG

Bautiefe einzelig (EZ): 1.700 - 2.500 mm
 Baulänge (EZ) - Rastermaß: 1.500 mm

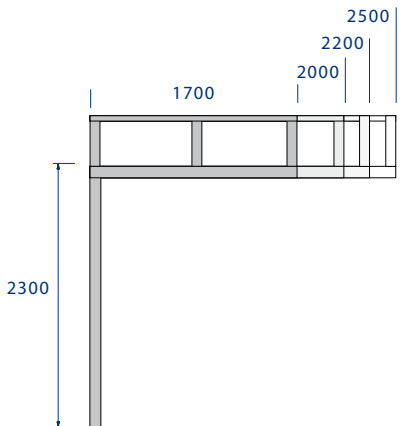

Detailansicht Scheibendekor Wartehalle System T

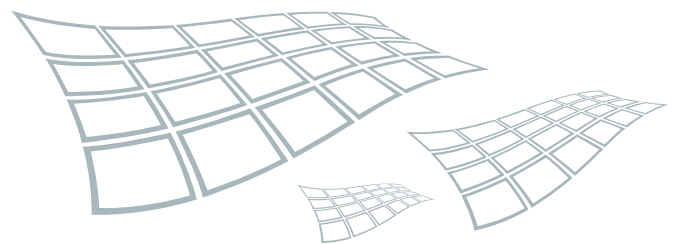

Systembeschreibung

Stahlrohrkonstruktion, vollbadfeuverzinkt, spezialfarbeschichtet, Dacheindeckung in Aluminium bzw. VSG
 Verglasung: Rück- und Seitenwände in ESG

Bautiefe einzeilig (EZ):	1.550 - 2.550 mm
Baulänge (EZ) - Rastermaß:	1.500 mm
Bautiefe doppelzeilig (DZ):	4.400 - 5.000 mm
Baulänge (DZ) - Rastermaß:	3.000 - 6.000 mm (Additiv)

Besonderheit

Polygone Aufstellung möglich;
 Konstruktion ist auch freitragend, ohne Seitenwände lieferbar.

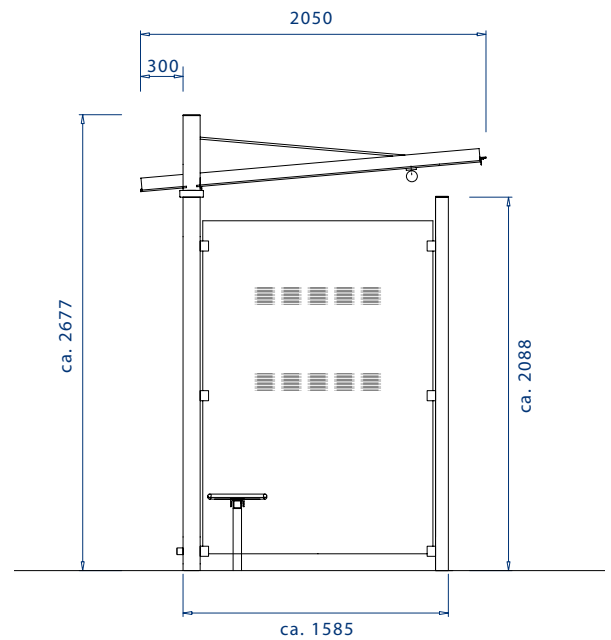

Detailansicht Scheibendekor Wartehalle System O





Sonderabmessungen auf Basis Raster 22

Systembeschreibung

Stahlrohrkonstruktion, vollbadfeuverzinkt, spezialfarbbeschichtet, Dacheindeckung in Aluminium

Verglasung:

Dachschrägen in VSG, Rück- und Seitenwände in ESG

Bautiefe einzeilig (EZ): 2.300 mm

Baulänge (EZ) - Rastermaß: 1.500 mm

Bautiefe doppelzeilig (DZ): 4.600 mm

Baulänge (DZ) - Rastermaß: 1.500 mm

Besonderheit

Wartehalle gem. Vorgabe DB nach Richtlinien Raster 22.

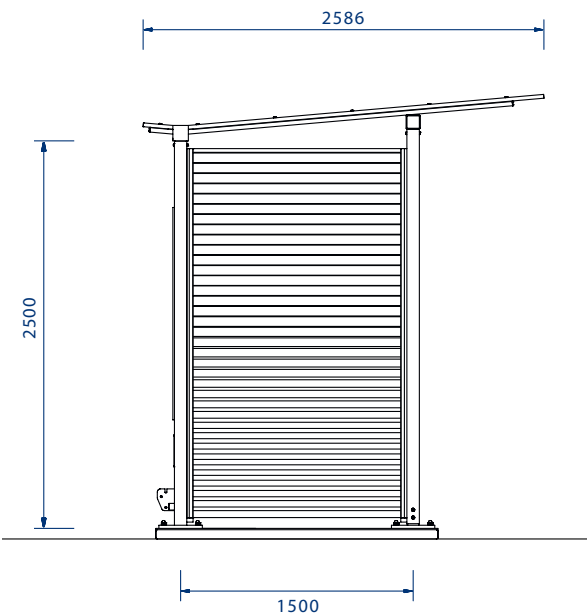

Detailansicht Scheibendekor Wartehalle System Raster 22



SERIEL 3-Sitzer

Design: MABEG, Soest

Seitenelemente aus Stahlblech (10 mm), verzinkt und lackiert;
Sitzfläche aus Buche; Länge: 1.700 mm

mit Rückenlehne	Art. Nr. 184-000-001
ohne Rückenlehne	
Sitztiefe 360 mm	Art. Nr. 184-000-020
Sitztiefe 400 mm	Art. Nr. 184-000-040

**CONTEMPORA 3-Sitzer mit Rückenlehne**

Design: SIEGER DESIGN, Sassenberg

Lochblech mit Tütenlochung

ortsfest mit Köcherfundament	Art. Nr. 084-000-330-01
ortsfest mit Bodenplatte	Art. Nr. 084-000-330-02
mobile Aufstellung	Art. Nr. 084-000-330-03
Wandmontage	Art. Nr. 084-000-330-04

**LEVEL 2000 3-sitzer, 2x 1er Rücken**

Design: Wiege, Bad Münders

Padouk, natur

ortsfest mit Köcherfundament	Art. Nr. 084-000-465-11
ortsfest mit Bodenplatte	Art. Nr. 084-000-465-12
mobile Aufstellung	Art. Nr. 084-000-465-13
Wandmontage	Art. Nr. 084-000-465-14

**FRAME Sitzbank**

Design: metz und kindler produktdesign, Darmstadt

Rahmen und Armlehne aus Edelstahl,
Sitzfläche in Eiche, lasiert

Länge:	1.860 mm	
Tiefe:	712 mm	
Höhe:	791 mm	Art. Nr. 084-000-540

**Sitzbank Typ A/M**

Sitzfläche für 2 Personen aus naturbelassenem, wetterfest lasiertem Holz; Untergestell, vollbadfeuverzinkt und spezialfarbbeschichtet in RAL nach Wahl

Sitzhöhe:	ca. 430 mm	
Gesamthöhe:	ca. 676 mm	
Länge	ca. 1.160 mm	Einzelsitzbank
Länge	ca. 2.420 mm	Doppelsitzbank

Einzelsitzbank: Art. Nr. 084-000-108

Doppelsitzbank: Art. Nr. 084-000-110



! für weitere Artikel aus den Produktbereichen Stadtmobiliar oder Fahrgastinformation fordern Sie bitte unsere umfangreichen Spezialkataloge über das Kontaktformular auf Seite 31 an.



Sitzbank Typ L

Stahlrohruntergestell, vollbadfeuerverzinkt, spezialfarbbeschichtet in RAL 9006 Weißaluminium,

Hockerbank Typ L (einzeln) für 2 Personen

Breite: 1250 mm

Tiefe: 320 mm

Höhe ca. 450 mm

Füllung Holz: Hartholz Art. Nr. 084-000-426

Füllung Aluminium: Art. Nr. 084-000-135



Sitzbank Drahtgitter Einzelsitze

Stahlrohruntergestell, vollbadfeuerverzinkt, Sitzfläche aus Drahtgitter-Einzelsitzen, spezialfarbbeschichtet in RAL nach Wahl

Sitzbank für Fußplattenmontage

2-Sitzer Art. Nr. 084-000-116

3-Sitzer Art. Nr. 084-000-133

4-Sitzer Art. Nr. 084-000-118



Abfallbehälter Typ C 40, feuerverzinkt

Abfallbehälter rechteckig, 40 Ltr., mit Deckel,

ohne Befestigungsmaterial

feuerverzinkt Art. Nr. 902-075-515

feuerverzinkt, farbbeschichtet
in RAL nach Wahl Art. Nr. 902-075-514
(optional nur Korpus oder Behälter und Korpus)



Abfallbehälter Typ M-50

Abfallbehälter aus Stahl, vollbadfeuerverzinkt und spezialfarbbeschichtet in RAL nach Wahl, 50 Ltr., Deckel mit integriertem Aschenbecher, mit Dreikantschlüssel, ohne Mast

ohne Befestigungsmaterial

Art. Nr. 069-000-002



Mast, feuerverzinkt (optional farbbeschichtet)

Stahlrohr, D. 60,3 x 2 x 1.500mm, zur Freiaufstellung des Abfallbehälters, verzinkt mit Abdeckkappe und Erdanker; zusätzlich farbbeschichtet in RAL nach Wahl

ohne Befestigungsmaterial

feuerverzinkt Art. Nr. 025-025-010

feuerverzinkt, farbbeschichtet
in RAL nach Wahl Art. Nr. 025-025-100

! für weitere Artikel aus den Produktbereichen Stadtmobiliar oder Fahrgastinformation fordern Sie bitte unsere umfangreichen Spezialkataloge über das Kontaktformular auf Seite 31 an.

Werbevitrine

Werbevitrite MT300.200, beidseitig mit Beleuchtung zur Aufnahme von City-Light Postern

Höhe:	1.865 mm
Breite:	1.310 mm
Bautiefe:	200 mm

Weitere Informationen zu dieser und weiteren Vitrinen erhalten Sie durch unseren Vertrieb.

**Infovitrite MT 30**

Aluminiumrahmenkonstruktion aus robustem Strangpressprofil, Drehflügel, Türanschlag: DIN links, mit Schloss; Verglasung in ESG 4 mm; inkl. Abdichtung zwischen Wartehallenscheibe und Vitrite; mit einer Rückwand als Magnethaftplatte zur Planbefestigung (Magnete sind nicht im Lieferumfang enthalten); Farbe: RAL nach Wahl

Höhe:	ca. 660 mm	
Breite:	ca. 485 mm	
Bautiefe:	30 mm	
Planformat:	DIN A2 hoch o. 2x DIN A3 quer	Art. Nr. 070-000-429

Weitere Größen auf Anfrage.

**Kompaktschilder**

Für die Beschilderung von weniger stark frequentierten Bushaltestellen und Haltestellen mit geringem Informationsbedarf bieten wir Ihnen eine Vielzahl von Kompaktschildern (Einzelschilder und Systeme) an.

Weitere Informationen erhalten Sie durch unseren Vertrieb.

**Fahrgastinformationssystem FIS**

Stahlrohrrahmenkonstruktion (vollbadfeuerverzinkt, farbbeschichtet in RAL nach Wahl) mit integriertem Wechselschildsystem; variable Anzahl von Linienrichtungen; optionaler beidseitiger Aushang als flächenbündig integrierte Fahrplanvitrite oder als Fahrplankasten; einzeln austauschbare Aluminiumschilder, beidseitig pulverbeschichtet in RAL nach Wahl; Bodenmontage durch Bodenhülse – Komplettseinheit

Weitere Informationen erhalten Sie durch unseren Vertrieb.



! für weitere Artikel aus den Produktbereichen Stadtmobiliar oder Fahrgastinformation fordern Sie bitte unsere umfangreichen Spezialekataloge über das Kontaktformular auf Seite 31 an.



Fahrradbügel HT 3 einzel

Raumsparende Hoch-Tiefaufstellung der Vorderräder, Stahlrohrkonstruktion, feuerverzinkt, einschl. Fußplatte zur variablen Fixierung. Kapazität: 2 Räder pro Bügel

verzinkt

Art. Nr. 076-000-020



Anlehnparkserie M

jede Fahrradgröße und -typ kann am Rahmen befestigt werden durch integrierte Stahlöse; stabiles Stahlrohr, korrosionsschutz durch Feuerverzinkung; mit Fußplatten zum Aufdübeln

Länge: 750 mm M-110 Art. Nr.: 076-000-166

Länge: 1.000 mm M-120 Art. Nr.: 076-000-167

Länge: 1.250 mm M-130 Art. Nr.: 076-000-168



einseitige Einstellung

Bügelparkserie M-200

platzsparendes Parken der Fahrräder durch abwechselnde Hoch-/Tiefeinstellung, Radabstand 350 mm; stabile Stahlkonstruktion mit robusten Rundrohr-Bügeln; vorbereitet zur Reihenverbindung und Bodenbefestigung; korrosionsschutz durch Feuerverzinkung

Ausführung	Stellplätze	Art. Nr.	
verzinkt, einseitig	2	Art. Nr.: 076-000-100	
	3	Art. Nr.: 076-000-101	
	4	Art. Nr.: 076-000-102	
	5	Art. Nr.: 076-000-103	
	6	Art. Nr.: 076-000-104	
	verzinkt, beidseitig	4	Art. Nr.: 076-000-110
5		Art. Nr.: 076-000-111	
10		Art. Nr.: 076-000-112	
12		Art. Nr.: 076-000-113	
Edelstahl, einseitig		2	Art. Nr.: 076-000-105
		3	Art. Nr.: 076-000-106
	4	Art. Nr.: 076-000-107	
	5	Art. Nr.: 076-000-108	
	6	Art. Nr.: 076-000-109	
	Edelstahl, beidseitig	4	Art. Nr.: 076-000-114
5		Art. Nr.: 076-000-115	
10		Art. Nr.: 076-000-116	
12		Art. Nr.: 076-000-117	



beidseitige Einstellung

! für weitere Artikel aus den Produktbereichen Stadtmobiliar oder Fahrgastinformation fordern Sie bitte unsere umfangreichen Spezialkataloge über das Kontaktformular auf Seite 31 an.

Ausführung

Behindertenfreundlich/Behindertengerecht;
verschiedene Fassaden in ESG oder Trespa
Als öffentliches WC oder Fahrer-WC, einzeln oder in
Kombination mit einer Wartehalle nutzbar.





Ausführung

Behindertenfreundlich/Behindertengerecht;
verschiedene Fassaden in ESG, Beton, Klinker;
auch in Kombination mit unserem Überdachungssystem
CONTEMPORA lieferbar



Systembeschreibung

Stahlrohrkonstruktion, vollbadfeuverzinkt, spezialfarbbeschichtet, Dacheindeckung in VSG
Optional: Windschutzwände in ESG

Grundriss Typ 1: 2.500 x 2.500 mm

Grundriss Typ 2: 4.000 x 4.000 mm

Grundriss Typ 3: 5.000 x 5.000 mm

Besonderheit

Freitragende Aufstellung mit 4 Grundstützen möglich.



WIND- UND SPRITZSCHUTZWÄNDE

Wir liefern innerhalb jeder Überdachungsbaureihe ein entsprechend abgestimmtes System von Wind- und Spritzschutzwänden mit unterschiedlichen Füllungen wie ESG, Trespa, Aluminium etc. jeweils auf die entsprechenden Bedürfnisse des Kunden abgestimmt.







Entsprechend unserer Überdachungsbaureihen bieten wir Ihnen die Möglichkeit einen komfortablen Einstellplatz für Fahrräder aus dem gleichen System zu entwickeln.

Ob ein- oder beidseitig, offen oder geschlossen,





Design: Ecke:Design, Berlin

- ▲ ARCUS 450 SOS Notrufstele mit Gegensprechanlage
- ◀ ARCUS 600 mit Uhr und digitalem Abfahrtszeitenmodul



- ▲ ARCUS 450 mit Lautsprechermodul und Videokamera
- ▼ ARCUS 600 mit Abfahrtszeitenpaneel

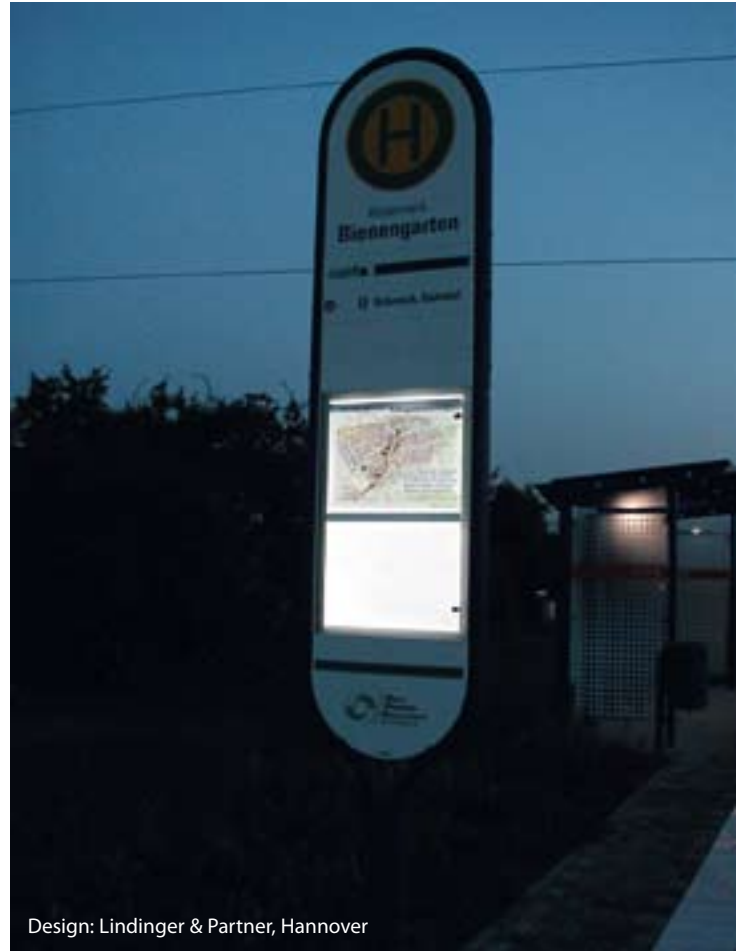

Design: Lindinger & Partner, Hannover

- ▲ FIS 2 mit hinterleuchteter Fahrplanvitrine
- ▼ System B3 mit Abfahrtszeitenpaneel



ZOB Erkelenz

Hier wurde 2006 eine kundenspezifische Sonderlösung realisiert. Hier kamen neben Vitrinen das FIS System als Sondervariante sowie abgehängte FGI nach Kundenvorgaben zum Einsatz.





ZOB Passau

Zum Einsatz kam das System ARCUS 450 mm Systembreite mit hinterleuchteten Fahrplanmodulen sowie umfangreichen elektronischen Einbauteilen in Form von Kameras und Lautsprechern.

MABEG oblag hier die komplette anschlussfertige Konfektionierung der Säulen einschließlich Montage und Fundamenterstellung.



ZOB Waldachtal, Ortsteil Lützenhardt

Das gezeigte Projekt wurde im Jahr 2002 realisiert.

Zur Ausführung kamen im System CONTEMPORA:

- 1 Überdachung 13,32 m x 3,12 m
- 1 Überdachung 6,12 m x 6,12 m mit integrierter WC-Anlage, Fassade in farbigem Einscheibensicherheitsglas (ESG)
- 1 Überdachung 6,12 m x 6,12 m

Als Zubehör wurden Sitzbänke, Abfallbehälter, Informationsvitrienen sowie ein Fahrgastinformationssystem mit Fahrplankästen geliefert und montiert.





ZOB Rietberg

In diesem Projekt wurden Wartehallen und Fahrradabstellanlagen im System der Baureihe B-Satteldach, auf den Mittelinseln Pavillons im System CONTEMPORA realisiert.

Abgerundet wird das Erscheinungsbild durch das FGI System ST 1-Delta mit Lichtmast-Befestigung sowie einer Uhrensäule im System ARCUS.



Bitte senden Sie das Formular an folgende Fax-Nummer: 02921 7806 - 184

Ich interessiere mich für folgende Produkte:

Bitte senden Sie mir Informationen per Post oder eMail über:

- | | | |
|---|---|---|
| <input type="checkbox"/> Wartehallen | <input type="checkbox"/> Wartehallenzubehör | <input type="checkbox"/> Abfallbehälter |
| <input type="checkbox"/> Überdachungen / Pavillons | <input type="checkbox"/> Spritzschutzwände | |
| <input type="checkbox"/> Fahrradabstellanlagen | <input type="checkbox"/> Fahrradbügel | <input type="checkbox"/> Fahrradgaragen |
| <input type="checkbox"/> Sitzmöbel für den Außenbereich | | |
| <input type="checkbox"/> Fahrgastinformationssysteme | | |

Ich benötige eine fachliche Beratung:

- Bitte rufen Sie mich an.
 Vereinbaren Sie einen Besuchstermin vor Ort.

zum Thema:

- Stadtmöblierungssysteme
 Fahrgastinformationssysteme
 Planungsarbeiten / Projektabwicklung

Meine Kontaktdaten

.....
Kundennummer (falls vorhanden)

.....
Firma | Institution

.....
Abteilung

.....
Straße | Hausnummer

.....
PLZ | Ort

.....
Titel | Vorname | Name

.....
eMail

.....
Telefon-Durchwahl

.....
Fax

MABEG[®]

Hauptsitz Soest

MABEG Kreuzsner
GmbH & Co. KG
Ferdinand-Gabriel-Weg 10
D-59494 Soest
Tel +49 2921 7806-0
Fax +49 2921 7806-188
info@mabeg.eu
www.mabeg.eu

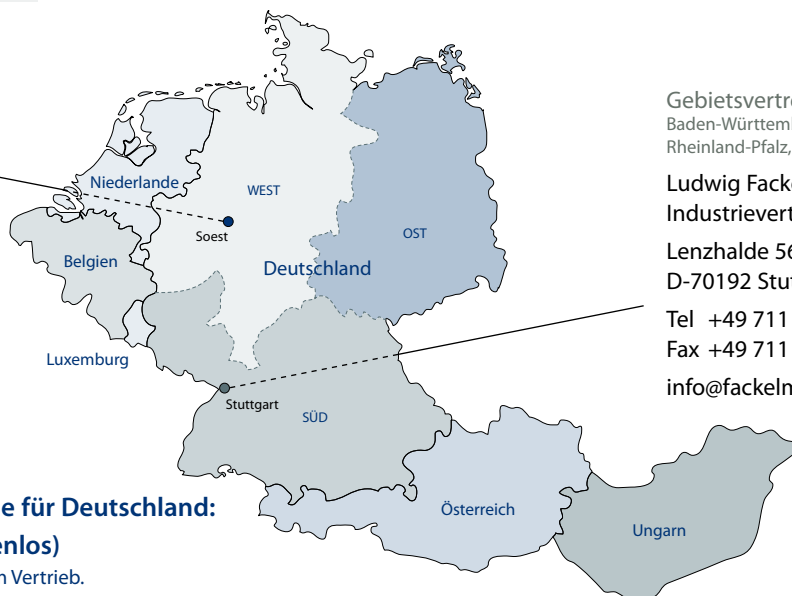

Gebietsvertretung SÜD
Baden-Württemberg, Bayern,
Rheinland-Pfalz, Saarland

Ludwig Fackelmann OHG
Industriervertretung CDH

Lenzhalde 56
D-70192 Stuttgart

Tel +49 711 250333-0
Fax +49 711 250333-30
info@fackelmann.net



MABEG Servicehotline für Deutschland:
0800 5889 019 (kostenlos)

Ihr direkter Draht zu unserem Vertrieb.

Rainer Schöneberg Vertriebsleitung	Büro Soest	Tel +49 2921 - 78 06 - 141 Fax +49 2921 - 78 06 - 184 Mobil +49 172 - 23 25 278	rainer.schoeneberg@mabeg.eu
Christoph Kröger Vertrieb Gebiet OST	Büro Soest Berlin, Brandenburg, Mecklenburg- Vorpommern, Sachsen, Sachsen- Anhalt, Thüringen	Tel +49 2921 - 78 06 - 151 Fax +49 2921 - 78 06 - 184 Mobil +49 172 - 31 22 838	christoph.kroeger@mabeg.eu
Eckhard Gerling Vertrieb Innendienst OST	Büro Soest	Tel +49 2921 - 78 06 - 157 Fax +49 2921 - 78 06 - 184	eckhard.gerling@mabeg.eu
Thomas Körner Vertrieb Gebiet SÜD	Büro Soest Baden-Württemberg, Bayern , Rheinland-Pfalz, Saarland	Tel +49 2921 - 78 06 - 168 Fax +49 2921 - 78 06 - 184 Mobil +49 172 - 23 37 375	thomas.koerner@mabeg.eu
Tanja Merkel Vertrieb Innendienst SÜD	Büro Soest	Tel +49 2921 - 78 06 - 115 Fax +49 2921 - 78 06 - 184	tanja.merkel@mabeg.eu
Daniel Timmermann Vertrieb Gebiet WEST	Büro Soest Bremen, Hamburg, Hessen, Nieder- sachsen, Nordrhein-Westfalen, Schleswig-Holstein	Tel + 49 29 21-78 06 -128 Fax + 49 29 21-78 06 -184 Mobil + 49 173-57 67 663	daniel.timmermann@mabeg.eu
Yvonne Franz Vertrieb Innendienst WEST	Büro Soest	Tel +49 2921 - 78 06 - 161 Fax +49 2921 - 78 06 - 184	yvonne.franz@mabeg.eu
Wolfgang Janhsen Versand · Fakturierung	Büro Soest	Tel +49 2921 - 78 06 - 140 Fax +49 2921 - 78 06 - 158	wolfgang.janhsen@mabeg.eu

VERTRIEBSPARTNER EU

Belgien	Wolters-MABEG bvba Meldertsestraat 8 B-3545 Zelem	Tel +32 13 35 06 10 Fax +32 13 32 61 20	info@wolters-mabeg.eu www.wolters-mabeg.eu
Belgien	Wolters-MABEG sprl Av des Dessus-de-Lives, 2 B-5101 Namur (Loyers)	Tel +32 81 56 04 41 Fax +32 81 56 69 41	info@wolters-mabeg.eu www.wolters-mabeg.eu
Luxemburg Alex Papi	RIPA Electric S.à.r.l. 89, Rue d'Esch L- 4985 Sanem	Tel +352 59 31 87 Fax +352 59 31 86	a.papi@ripa.lu www.ripa.lu
Niederlande André Posthuma Geschäftsführer	MABEG B.V. Zonnehorst 14 NL- 7207 BT Zutphen	Tel +31 575 - 57 44 46 Fax +31 575 - 57 35 77 Mobil +31 6 - 51 96 01 92	info@mabeg.nl www.mabeg.nl
Österreich Rudolf Herold Geschäftsführer	MABEG GmbH Einfang 41 A - 6130 Schwaz	Tel +43 52 42- 6 77 06 Fax +43 52 42- 6 77 07 Mobil +43 664 738 76 299	rudolf.herold@mabeg.at www.mabeg.at
Ungarn Gábor Nagy Vertriebsleitung	ALMA-REND Kft. Makói út H-6800 Hódmezővásárhely	Tel +36 62 245 -368 Fax +36 62 245 -368 Mobil +36 30 9457 401	g.nagy@vnet.hu www.alma-rend.hu